



## Roddmaskin R6030/ Rower R6030

Monteringsanvisning Svenska s1-5  
Assembly instruction English p 6-10



**BATAVUS**  **VARTEX**

**DUAL MODE ROWER**  
**DUBBELVERKANDE RODDMASKIN**

*Enjoy the Sensation*  
*Känn draget!*



**MONTERINGSANVISNINGAR**  
**ASSEMBLY INSTRUCTIONS**

# R9 DUBBELVERKANDE RODDMASKIN – MONTERINGSANVISNINGAR

## Inledning

Gratulerar till ditt köp av en R9 dubbelverkande roddmaskin. Denna produkt är konstruerad och tillverkad för att möta de behov och krav som ställs för privat bruk i hemmiljö.

Läs noga igenom anvisningarna innan produkten monteras och används för första gången. Se till att behålla anvisningarna om du skulle behöva dem senare, t.ex. i samband med underhåll.

Kontakta oss gärna om du har några frågor. Vi önskar dig all framgång och glädje med din träning.

## Innehåll

Inledning.....	sid. 1
Innehåll.....	sid. 1
Checklista.....	sid. 1
Montering, steg 1–7.....	sid. 2
Montering, steg 8–10.....	sid. 3
Artikellista.....	sid. 4
Sprängskiss.....	sid. 5

## Checklista

KONTAKTA OMEDELBART DIN ÅTERFÖRSÄLJARE OM NÅGON AV DESSA DELAR SAKNAS.

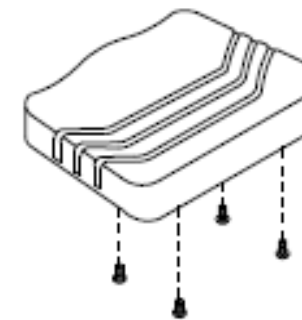
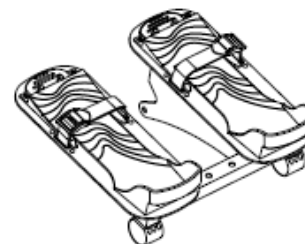
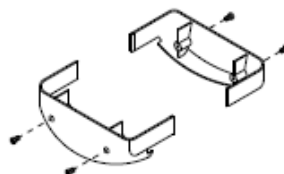
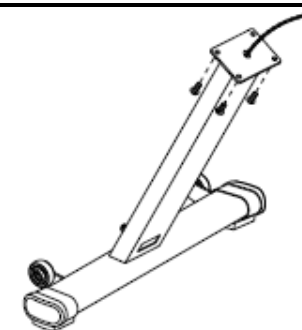
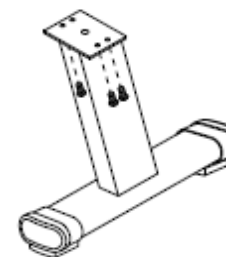
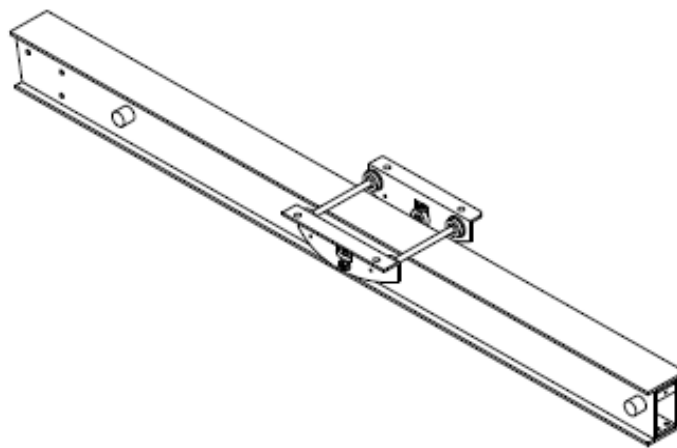
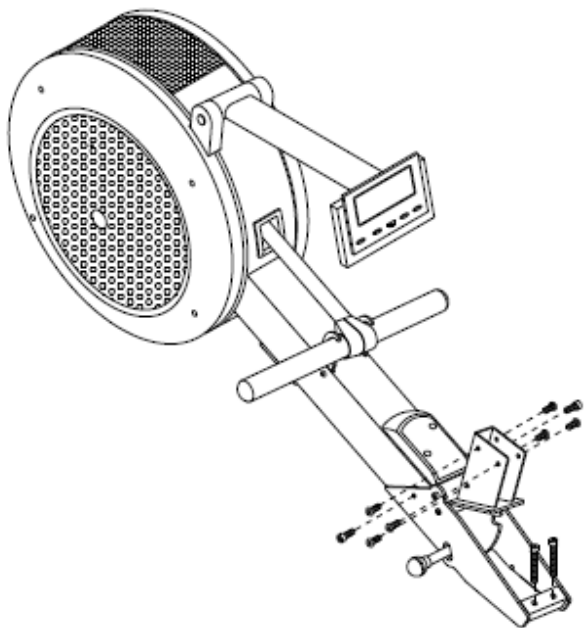

# R9 DUBBELVERKANDE RODDMASKIN – MONTERINGSANVISNINGAR

## STEG 1

Röj undan så att du har en arbetsyta på 2 x 2,5 meter innan roddmaskinen packas upp.

## STEG 2

Öppna kartongen så som visas i bilden nedan.

**ANM.:** För att skydda roddmaskinen under monteringen föreslår vi att du inte tar bort det skyddande emballaget förrän det är absolut nödvändigt.

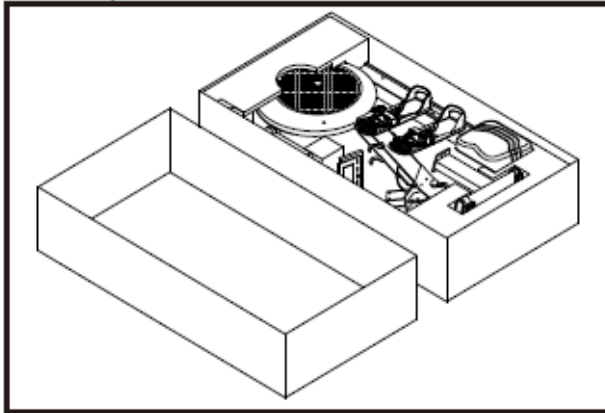

## STEG 3

- Lyft bort den delvis monterade roddmaskinen från kartongens lock och placera den på rätt håll så som visas i bilden nedan.
- Ta bort DRAGREMMENS SÄKERHETSHÅLLARE och släng bort den. Placera HANDTAGET i dess HÅLLARE.
- Ta bort 2 x SKRUVAR [367] från HUVUDDRAMEN [002] och 2 x SKRUVAR [373] med det medföljande VERKTYGET.
- Montera FOTPEDALERNA [013] med samma 2 x SKRUVAR [367] och 2 x SKRUVAR [373] och dra åt ordentligt.

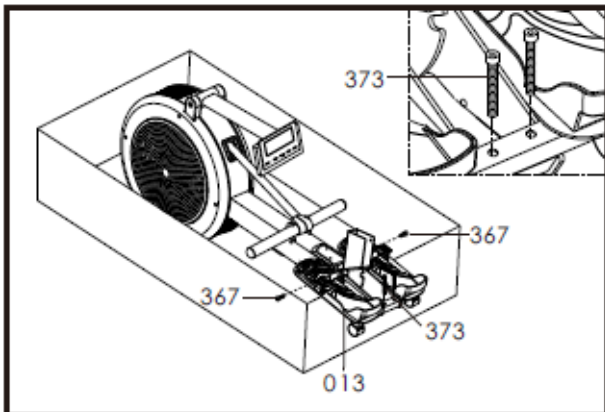

## STEG 4

- Vänd på HUVUDDRAMEN [002] i kartongens lock så som visas i bilden nedan.
- Ta bort 4 x SKRUVAR [319] från HUVUDDRAMEN [002] med det medföljande verktyget.
- Anslut KABELN TILL VÄXELSTRÖMSADAPTERN [712] till DATORKABELN [720].
- Montera de FRÄMRE STÖDBENEN [005] med samma 4 x SKRUVAR [319] och dra åt ordentligt. Kontrollera före monteringen att de FRÄMRE STÖDBENEN [005] inte trycker mot KABELN TILL VÄXELSTRÖMSADAPTERN [712] eller DATORKABELN [720].

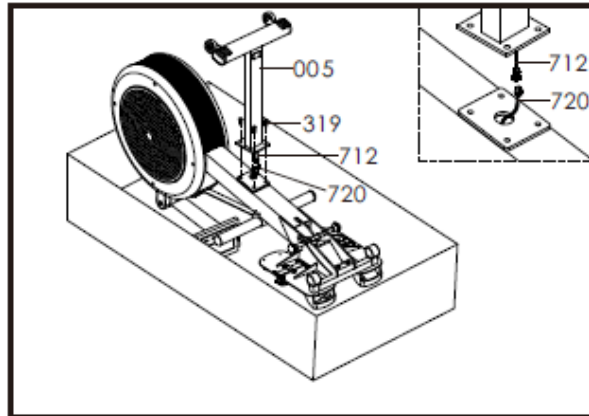

## STEG 5

- Ta upp ALUMINIUMSKENAN [001] ur kartongen och placera den ovanpå kartongens lock så som visas i bilden nedan.
- Ta bort 4 x SKRUVAR [319] från ALUMINIUMSKENAN [001] med det medföljande VERKTYGET.
- Montera de BAKRE STÖDBENEN [006] med samma 4 x SKRUVAR [319] och dra åt ordentligt.
- Ta bort den plastade ståltråden och släng bort den.

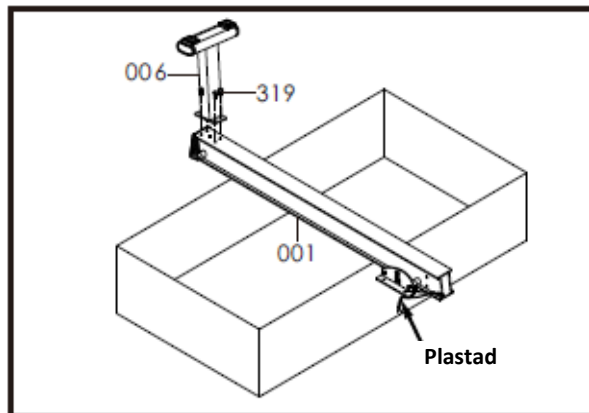

## STEG 6

- Ta bort 6 x SKRUVAR [319] från LEDFÄSTET [003] med det medföljande VERKTYGET.
- Montera ALUMINIUMSKENAN [001] med samma 6 x SKRUVAR [319] och dra åt ordentligt.

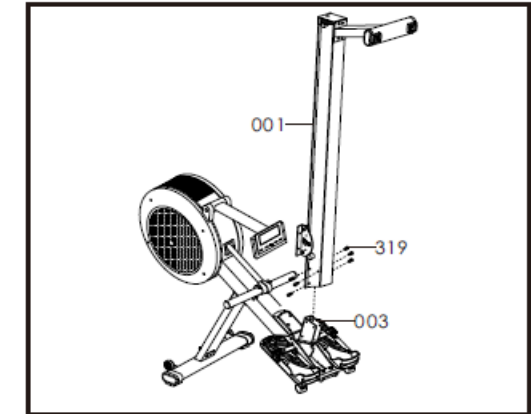

## STEG 7

- Ta bort 4 x SKRUVAR [319] från SITSEN [119] med det medföljande VERKTYGET.
- Montera SITSEN [119] med samma 4 x SKRUVAR [319] och dra åt ordentligt.

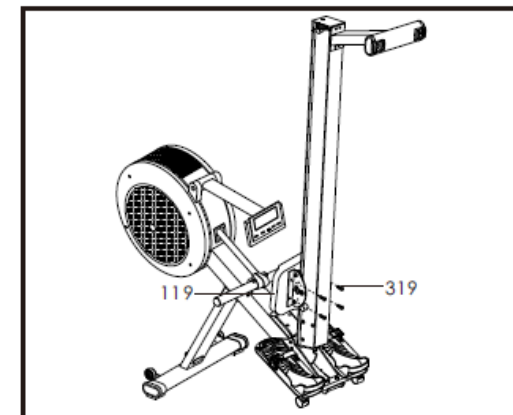

# R9 DUBBELVERKANDE RODDMASKIN – MONTERINGSANVISNINGAR

## STEG 8

- a) Ta bort 4 x SKRUVAR [304] från UNDERREDET med det medföljande VERKTYGET.  
b) Montera 2 x KÅPOR FÖR SITSUNDERREDE [117] med samma 4 x SKRUVAR [304] och dra åt ordentligt.  
ANM.: Kontrollera att de 2 x KÅPORN FÖR SITSUNDERREDET [117] hakar i varandra ordentligt så som visas i bilden nedan.

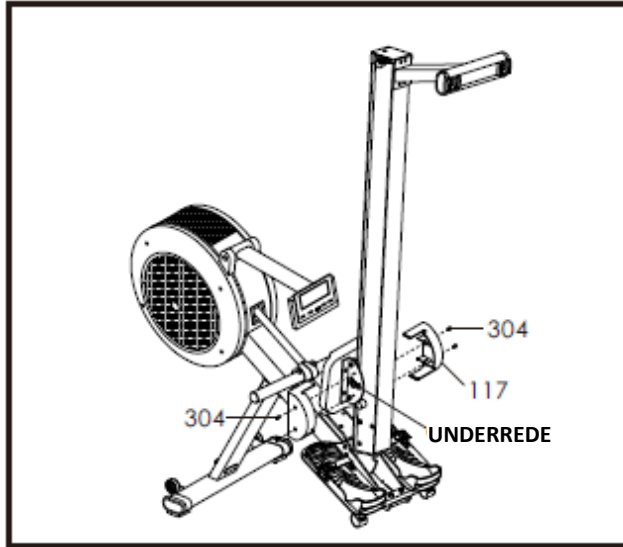

## STEG 9

- a) Anslut VÄXELSTRÖMSADAPTERN [715] till husets eluttag.

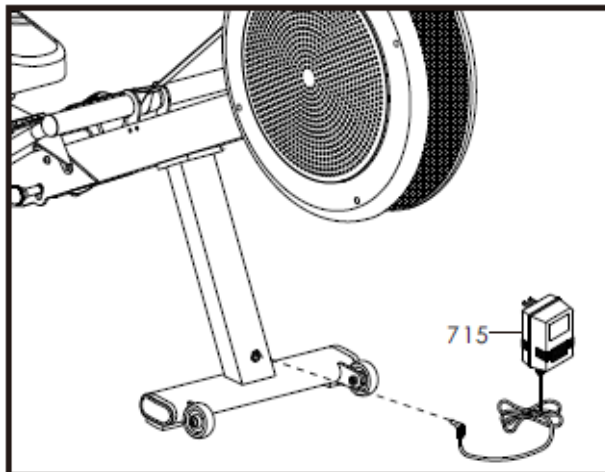

## STEG 10

Ta bort allt skyddsemballage och släng bort det.

## MONTERING KLAR

Det är viktigt att du noggrant läser ägarhandboken och alla säkerhetsanvisningar och bekantar dig med roddmaskinen innan du använder den.

# R9 DUBBELVERKANDE RODDMASKIN – ARTIKELLISTA

ART. NR.	BESKRIVNING	ANT AL	ART. NR.	BESKRIVNING	ANT AL	ART. NR.	BESKRIVNING	ANT AL
001	ALUMINIUMSKENA	1	123	SKUMPLASTGREPP	2	367	SKRUV	4
002	HUVUDRAM	1	124	STOPP FÖR UNDERREDE	4	370B	SKRUV	2
003	LEDFÄSTE	1	129	KÅPA ÖVER LUFTHÅL	1	373	SKRUV	2
005	FRÄMRE STÖDBEN	1	132	LIST RUNT REMSLITS	1	376B	SKRUV	2
006	BAKRE STÖDBEN	1	134	POLY-V DRIVREM	1	386A	SKRUV	4
007	BAKRE FÄSTE	1	135	REMSKIVA	1	412	BRICKA	4
008	ALUMINIUMHANDTAG	1	136	REMTRUMMA	1	414	BRICKA	8
009	SITSUNDERREDE	2	137	RETURFJÄDER, TRUMMA	1	434	BRICKA	2
010	SPRINT TILL SITSUNDERREDE	2	138	RETURFJÄDER, LOCK	1	460	BRICKA	2
011	JUSTERINGSKRUV TILL RULLE	4	139	RETURFJÄDER, HÅLLARE	1	473	BRICKA	4
012	JUSTERINGSPLATTA TILL RULLE	4	140	SVÄNGHJULSFLÄKT	1	501	SKRUV	5
013	FOTPEDAL	1	142	SÄRSKILD SITSRULLE	2	508	SKRUV	15
015	DATORARM	1	143	HÄLSTÖD	2	512	SKRUV	2
017	KOPPLINGSAXEL	1	146	PLUGG	1	519A	SKRUV	12
018	RETURFJÄDER	1	147	HÅLLARE FÖR HÄLSTÖD	2	530	SKRUV	2
019	DISTANS TILL RULLE	2	148	ÄNDLOCK	2	615	LÅSRING	1
026	STOPPJÄRN	1	149	BUSSNING	2	700	SPÄNNVAJER	1
027	REMHÅLLARE	2	150	SPÄRRKNOPP	2	701	MOTOR MED VAJER	1
028	SPÄRRTAPP	1	151	SENSORHÅLLARE	1	702	KABEL TILL MOTORGIVARE	2
029	FJÄDER	2	152	SKARVRÖR TILL YTTERKÅPA	1	703	DATORKABEL	1
030	HANDTAGSHÅLLARE	2	153	KÅPA TILL MOTTAGARE	1	704	DATORKABEL	1
031	FÄSTE FÖR SENSORHÅLLARE	1	154	LIST TILL REM	4	708	SENSORMAGNET	4
103	KONTAKT FÖR DATORARM	2	205	MUTTER	2	709	KOMPLETT DRAGREM	1
104	LEDAT FÄSTE FÖR DATORARM	2	207	MUTTER	2	710	FOTREM	2
105	LOCK TILL KONTAKT FÖR DATORARM	2	211	MUTTER	1	711	MOTTAGARE FÖR BRÖSTREM	1
106	KÅPA/MUTTER TILL DATORHÅLLARE	2	212	MUTTER	4	712	KABEL TILL VÄXELSTRÖMSADAPTER	1
107	DISTANS FÖR DATORARM	2	213	MUTTER	10			
110	HJULKÅPA	2	215	MUTTER	2	714	DATOR	1
111A	YTTERKÅPA, HÖGER	1	225	MUTTER	1	715	VÄXELSTRÖMSADAPTER	1
111B	YTTERKÅPA, VÄNSTER	1	304	SKRUV	4	720	DATORKABEL	1
112	NÄT	1	313A	SKRUV	4	766	BATTERIBOX MED KABEL	1
113	HJUL	2	314A	SKRUV	8	802	LAGER	2
115	STANDARDLOCK	4	319	SKRUV	18	805	LAGER	1
116	ÄNDLOCK TILL ALUMINIUMSKENA	1	325	SKRUV	2	809	LAGER	1
117	KÅPA TILL UNDERREDE	2	342A	SKRUV	2	831	KOPPLING	1
118	RULLE TILL SITSUNDERREDE	4	349	SKRUV	1			
119	SITS	1	350	SKRUV	1			
120	ÄNDSTYCKE, HÖGER	1	358	SKRUV	1			
121	ÄNDSTYCKE, VÄNSTER	1	359A	SKRUV	1			
122	PLUGG	2	360	SKRUV	1			

# R9 DUBBELVERKANDE RODDMASKIN – SPRÄNGSKISS

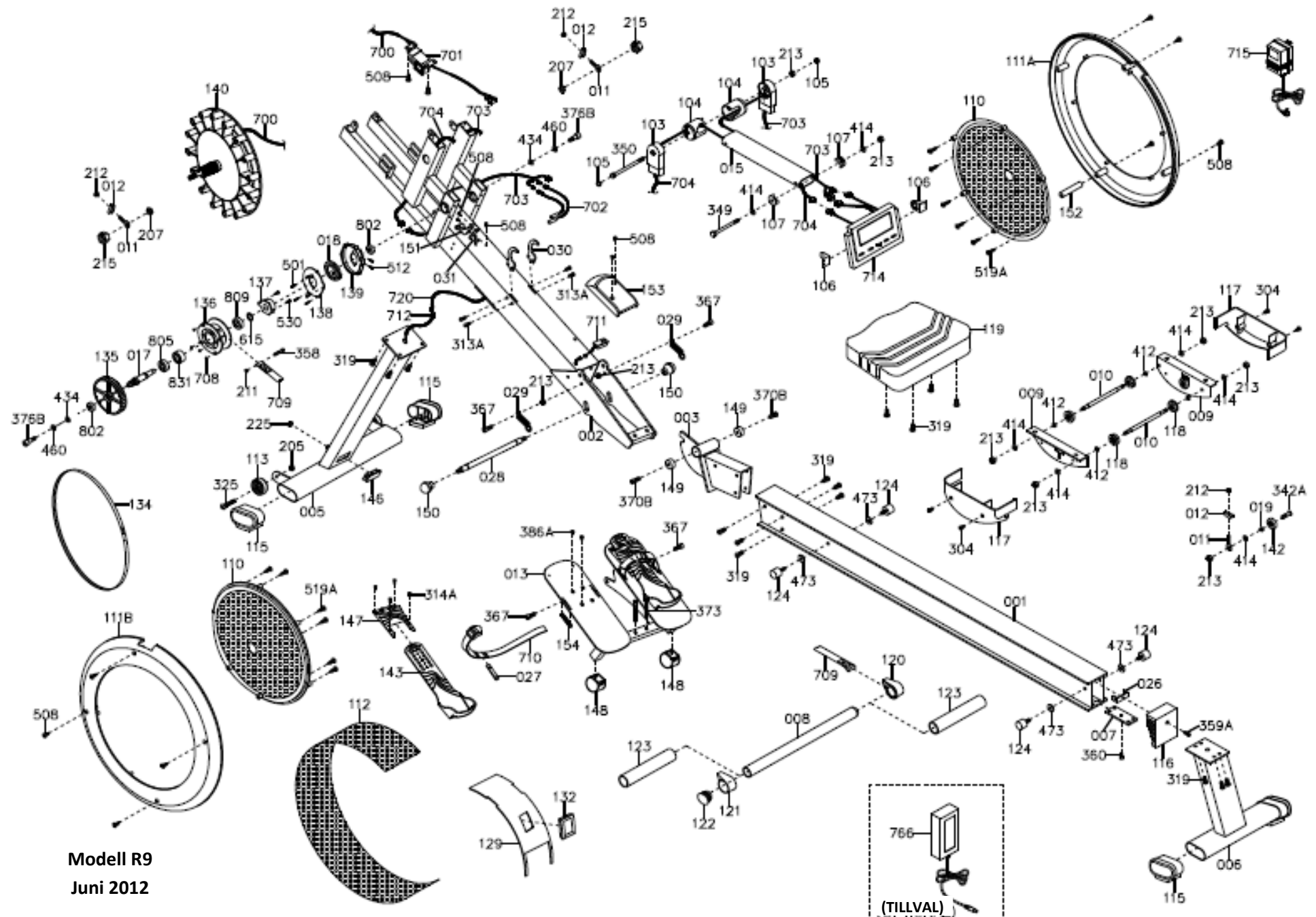

# R9 DUAL MODE ROWER ASSEMBLY INSTRUCTIONS

## Introduction

Congratulations on your purchase of the R9 Dual Mode Rower. This product has been designed and manufactured to meet the needs and requirements of domestic use.

Please carefully read the instructions prior to assembly and first use. Be sure to keep the instructions for reference and/or maintenance.

If you have any further questions, please contact us. We wish you lots of success and fun while training.

## Table of Contents

Introduction.....	page 1
Table of Contents.....	page 1
Check List.....	page 1
Assembly Steps 1~7.....	page 2
Assembly Steps 8~10.....	page 3
Detailed Parts List.....	page 4
Exploded Drawing.....	page 5

## Check List

IF ANY OF THESE PARTS ARE MISSING CONTACT YOUR DEALER IMMEDIATELY.

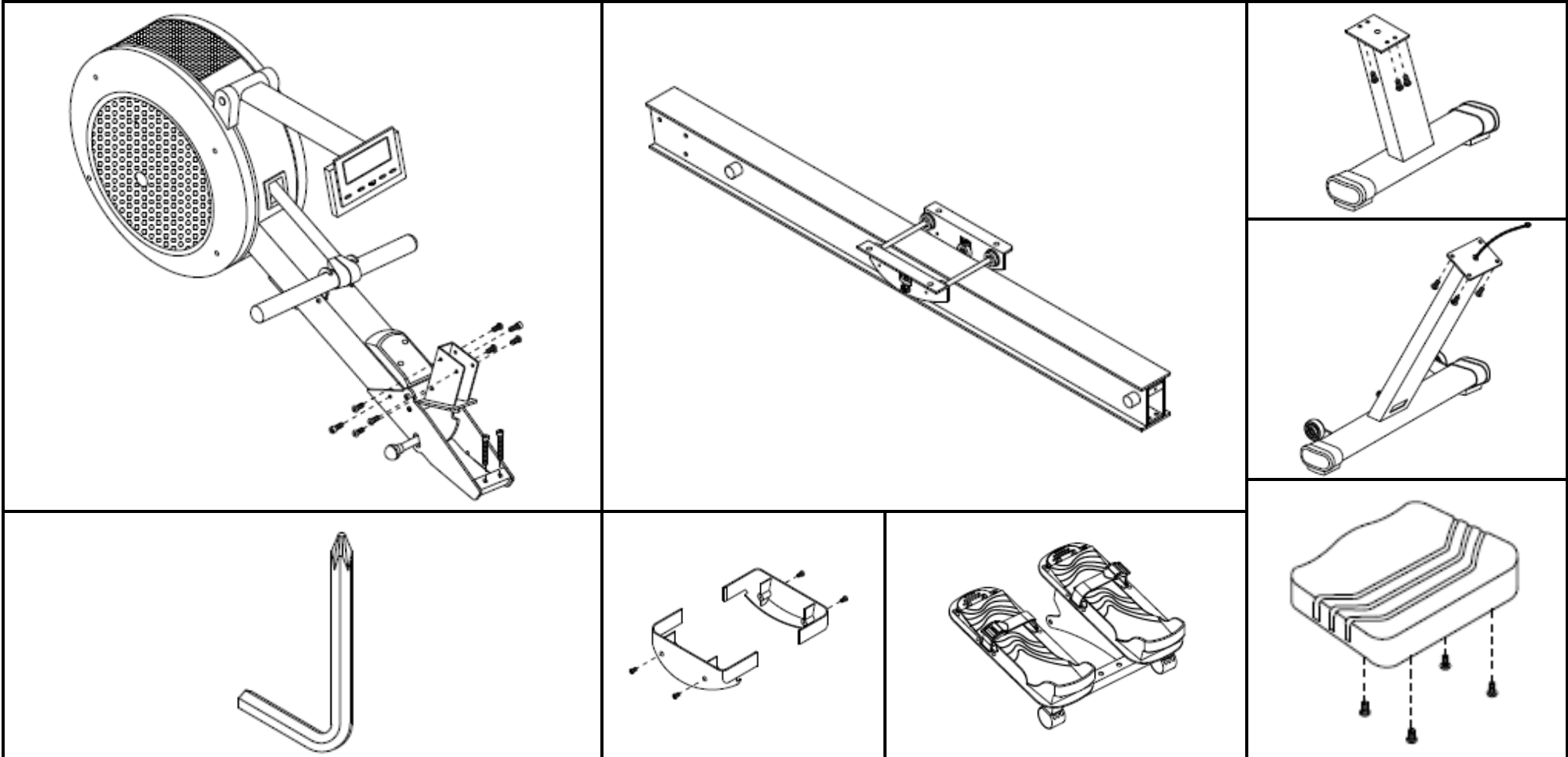



# R9 DUAL MODE ROWER ASSEMBLY INSTRUCTIONS

## STEP 1

Clear a 2 x Meter by 2.5 Meter working space before unpacking your R9 Dual Mode Rower.

## STEP 2

Open the carton as shown in the diagram below. **NOTE:** To protect the R9 Dual Mode Rower while assembling we suggest that you do not remove the Protective Packing Material until it is absolutely necessary.

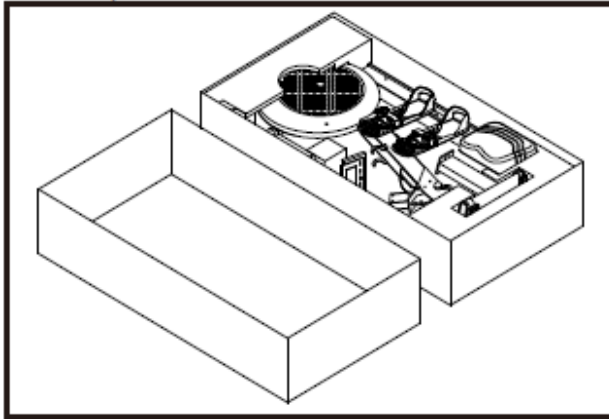

## STEP 3

- Remove the partly assembled rower from the carton lid and place it the correct way up as shown in the diagram below.
- Remove the SAFETY STRAP HOLDER and discard. Place the HANDLE BAR in it's HOLDER.
- Remove 2 x BOLT [367] from MAIN FRAME [002] and 2 x BOLT [373] with the TOOL provided.
- Assemble FOOT PEDAL [013] with the same 2 x BOLT [367] with 2 x BOLT [373] then tighten firmly.

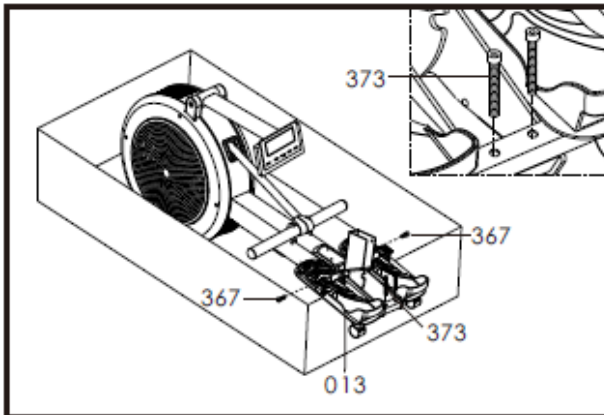

## STEP 4

- Turn over the MAIN FRAME [002] in the Carton Lid as shown in the diagram below.
- Remove 4 x BOLT [319] from MAIN FRAME [002] with the tool provided.
- Connect AC ADAPTOR CABLE [712] to COMPUTER CABLE [720]
- Assemble the FRONT STABILIZER [005] with the same 4 x BOLT [319] and tighten firmly. Before assembling make sure the [005] FRONT STABILIZER is not pressing the [712] AC ADAPTOR CABLE & the [720] COMPUTER CABLE.

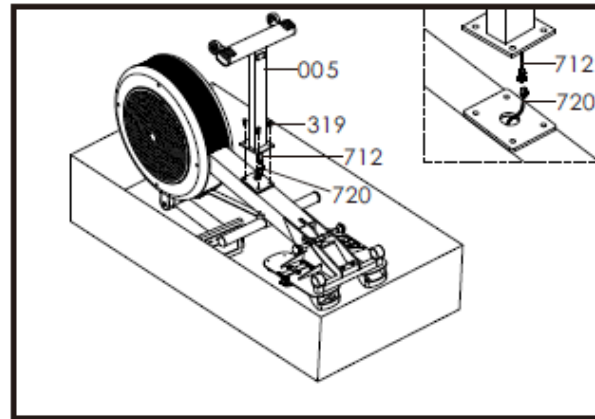

## STEP 5

- Remove the ALUMINUM BEAM [001] from the carton and place it on top of the carton lid as shown in the diagram below.
- Remove 4 x BOLT [319] from ALUMINUM BEAM [001] with the TOOL provided.
- Assemble REAR STABILIZER [006] with the same 4 x BOLT [319] and tighten firmly.
- Remove the Twist Tie and discard.

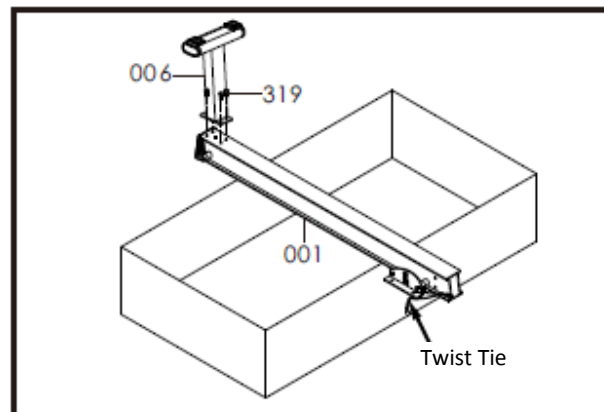

## STEP 6

- Remove 6 x BOLT [319] from PIVOT BRACKET [003] with the TOOL provided.
- Assemble the ALUMINUM BEAM [001] with the same 6 x BOLT [319] and tighten firmly.

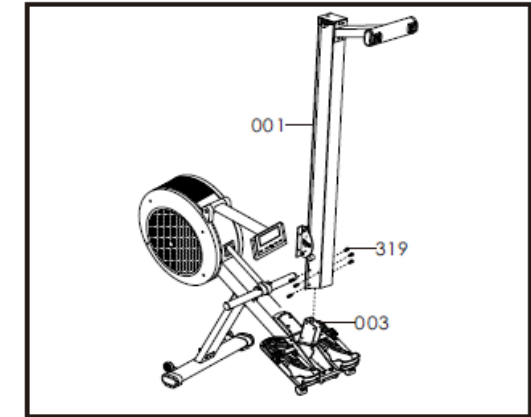

## STEP 7

- Remove 4 x BOLT [319] from SEAT [119] with the TOOL provided.
- Assemble SEAT [119] with the same 4 x BOLT [319] and tighten firmly.

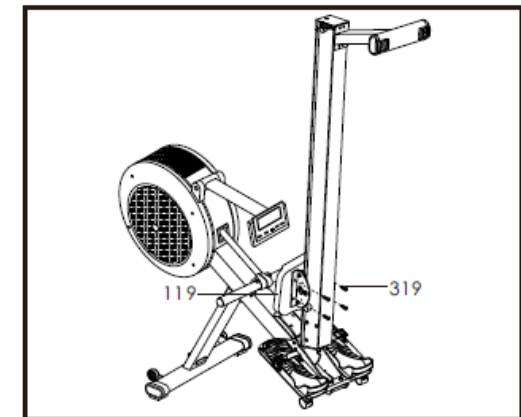

# R9 DUAL MODE ROWER ASSEMBLY INSTRUCTIONS

## **STEP 8**

- a) Remove 4 x BOLT [304] from CARRIAGE with the TOOL provided.  
b) Assemble 2 x SEAT CARRIAGE COVER [117] with the same 4 x BOLT [304] and tighten firmly.  
NOTE: Ensure that the 2 x SEAT CARRIAGE COVER [117] engage correctly into each other as shown in the diagram below.

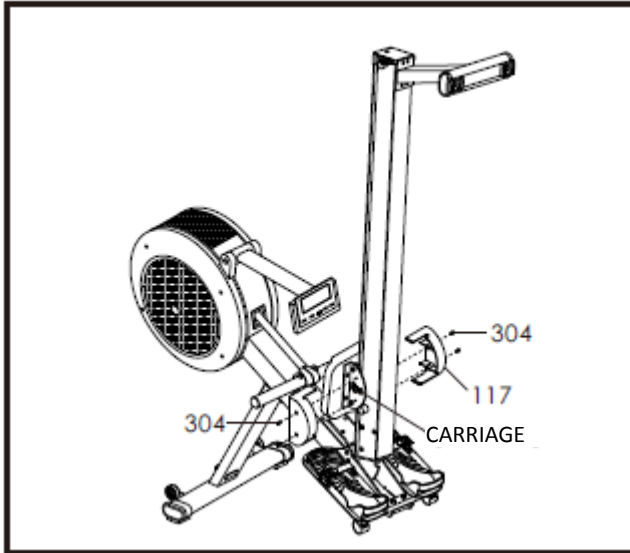

## **STEP 9**

- a) Connect the AC ADAPTOR [715] into the main power socket.

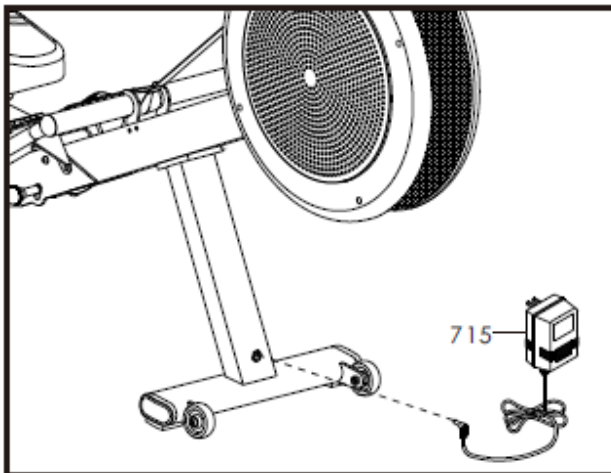

## **STEP 10**

Remove all Protective Packing Material and discard.

## **ASSEMBLY COMPLETE**

It is important to read the Owner's Manual and all safety instructions thoroughly to familiarize yourself with the R9 Dual Mode Rower before using it.

# R9 DUAL MODE ROWER PARTS LIST

<b>PART No.</b>	<b>DESCRIPTION</b>	<b>Q'TY</b>	<b>PART No.</b>	<b>DESCRIPTION</b>	<b>Q'TY</b>	<b>PART No.</b>	<b>DESCRIPTION</b>	<b>Q'TY</b>
001	ALUMINUM BEAM	1	123	FOAM GRIP	2	367	BOLT	4
002	MAIN FRAME	1	124	CARRIAGE STOPPER	4	370B	BOLT	2
003	PIVOT BRACKET	1	129	COVER VENT	1	373	BOLT	2
005	STABILIZER - FRONT	1	132	STRAP SLOT TRIM	1	376B	BOLT	2
006	STABILIZER - REAR	1	134	POLY "V" DRIVE BELT	1	386A	BOLT	4
007	REAR BRACKET	1	135	DRIVE PULLEY	1	412	WASHER	4
008	ALI HANDLE BAR	1	136	STRAP DRUM	1	414	WASHER	8
009	SEAT CARRIAGE	2	137	RETURN SPRING - DRUM	1	434	WASHER	2
010	SEAT CARRIAGE SHAFT	2	138	RETURN SPRING -COVER	1	460	WASHER	2
011	ROLLER ADJUSTMENT BOLT	4	139	RETURN SPRING - HOLDER	1	473	WASHER	4
012	ROLLER ADJUSTMENT PLATE	4	140	FLYWHEEL FAN	1	501	SCREW	5
013	FOOT PEDAL	1	142	SPECIAL SEAT ROLLER	2	508	SCREW	15
015	COMPUTER ARM	1	143	HEEL REST	2	512	SCREW	2
017	CLUTCH SHAFT	1	146	PLUG	1	519A	SCREW	12
018	RETURN SPRING	1	147	HEEL REST HOLDER	2	530	SCREW	2
019	ROLLER SPACER	2	148	END CAP	2	615	RETAINING RING	1
026	STOPPER BRACKET	1	149	BUSHING	2	700	TENSION CABLE	1
027	STRAP HOLDER	2	150	BALL KNOB	2	701	MOTOR with CABLE	1
028	KNOB STUD	1	151	SENSOR HOLDER	1	702	MOTOR SENSOR CABLE	2
029	SPRING	2	152	MAIN COVER JOINT POST	1	703	COMPUTER CABLE	1
030	HANDLE BAR HOLDER	2	153	RECEIVER COVER	1	704	COMPUTER CABLE	1
031	SENSOR HOLDER BRACKET	1	154	STRAP TRIM	4	708	SENSOR MAGNET	4
103	COMPUTER ARM PLUG	2	205	NUT	2	709	DRIVE STRAP ASSEMBLY	1
104	COMPUTER ARM PIVOT	2	207	NUT	2	710	FOOT STRAP	2
105	COMPUTER ARM PLUG COVER	2	211	NUT	1	711	CHEST BAND RECEIVER	1
106	COMPUTER CASE NUT COVER	2	212	NUT	4	712	AC ADAPTOR CABLE	1
107	COMPUTER ARM SPACER	2	213	NUT	10	714	COMPUTER	1
110	COVER - HUB	2	215	NUT	2	715	AC ADAPTOR	1
111A	COVER MAIN - RIGHT	1	225	NUT	1	720	COMPUTER CABLE	1
111B	COVER MAIN - LEFT	1	304	BOLT	4	766	BATTERY CASE with CABLE	1
112	MESH	1	313A	BOLT	4	802	BEARING	2
113	WHEEL	2	314A	BOLT	8	805	BEARING	1
115	STANDARD CAP	4	319	BOLT	18	809	BEARING	1
116	ALUMINUM BEAM END CAP	1	325	BOLT	2	831	CLUTCH	1
117	CARRIAGE COVER	2	342A	BOLT	2			
118	SEAT CARRIAGE ROLLER	4	349	BOLT	1			
119	SEAT	1	350	BOLT	1			
120	STRAP COVER - RIGHT	1	358	BOLT	1			
121	STRAP COVER - LEFT	1	359A	BOLT	1			
122	PLUG	2	360	BOLT	1			

# R9 DUAL MODE ROWER EXPLODED DRAWING

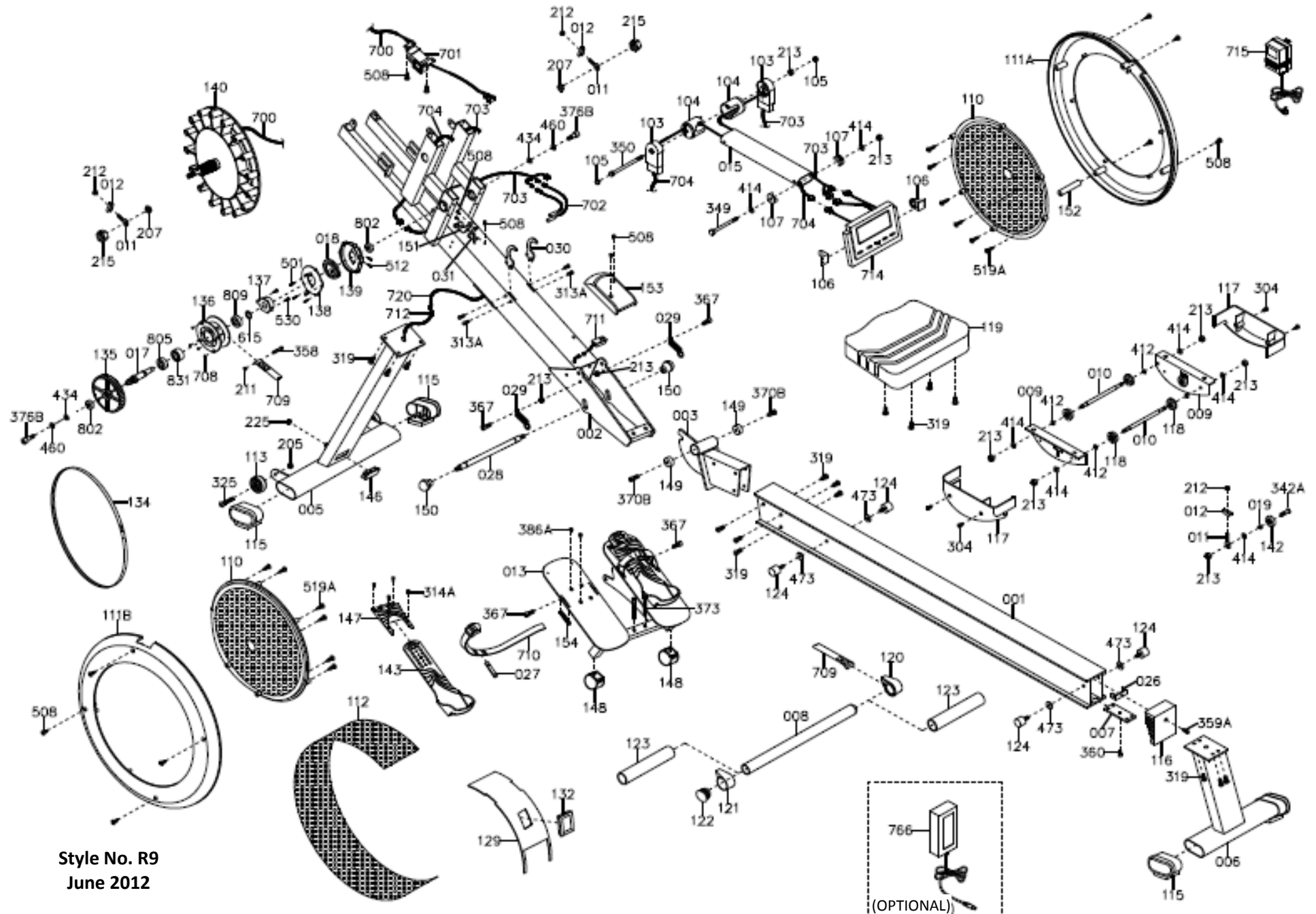

Style No. R9  
June 2012